

Montageanleitung / Mounting Instruction

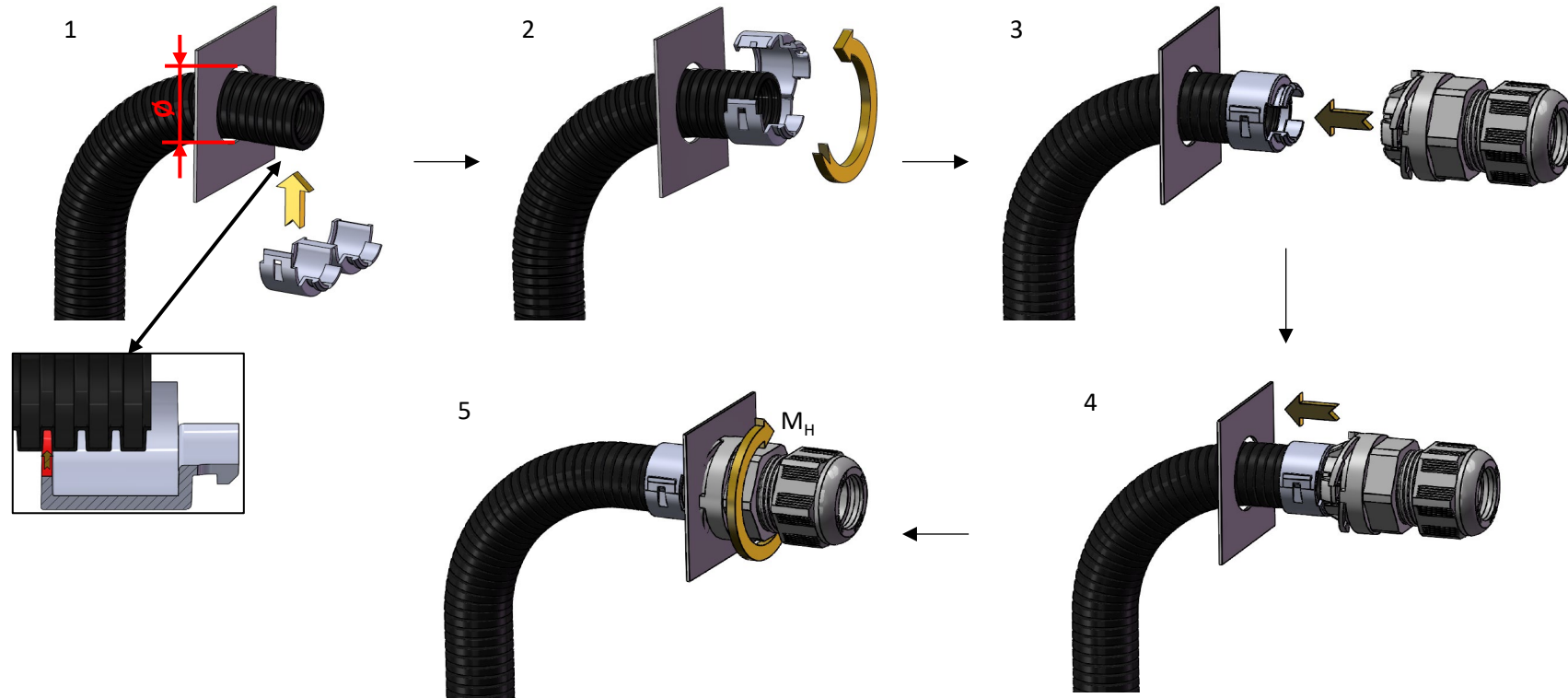

Kunststoffprogramm-Produktprogramm / Plastic-products

SPRINT Fassadendurchführung ESFD ** / *SPRINT facade lead-through ESFD ***



Kabelverschraubung / cable gland

ESFD 25-17

∅
[mm]
25,0 - 25,2

M_H
[Nm]¹⁾
4,0



WISKA Hoppmann GmbH • Kisdorfer Weg 28 • 24568 Kaltenkirchen • Germany

1) Die angegebenen Drehmomente wurden unter Laborbedingungen und mit Prüfdornen nach EN 62444 ermittelt. Damit handelt es sich bei den Drehmomenten um Richtwerte. Die Drehmomente sollten unter Normalklima für Verschraubungen eingehalten werden.

The specified torques were determined under laboratory conditions and with test mandrels according to EN 62444. The torques are therefore guide values. The torques should be observed under normal climatic conditions for glands.

(Technische Änderungen vorbehalten. / Technical changes reserved.)

Moln_Kunststoff_2024-01-05